

QUICK INSTALLATION INSTRUCTIONS

INSTRUCCIONES DE INSTALACIÓN RÁPIDA

This device is not intended to be used as a retrofit device for 1.28 gpf water closets. Performance may vary since product was not tested on all models of water closets.
Este dispositivo no está diseñado para ser usado como un adaptador para inodoros de 1.28 gpd. El rendimiento puede variar puesto que el producto no se probó en todos los modelos de inodoros.

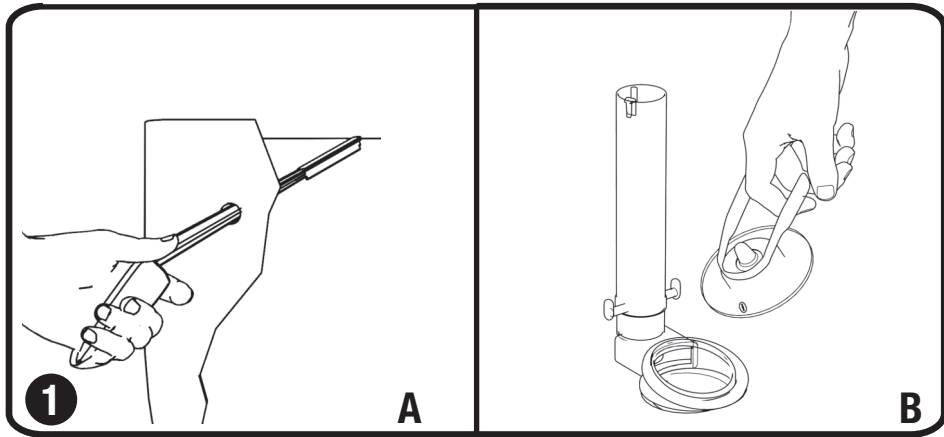

- 1** A. Turn off water. Flush toilet.
A. Cierre el suministro de agua. Tire la cadena del inodoro.
- 2** B. Disconnect and remove flapper and handle.
B. Desconecte y retire la tapa y la manija.

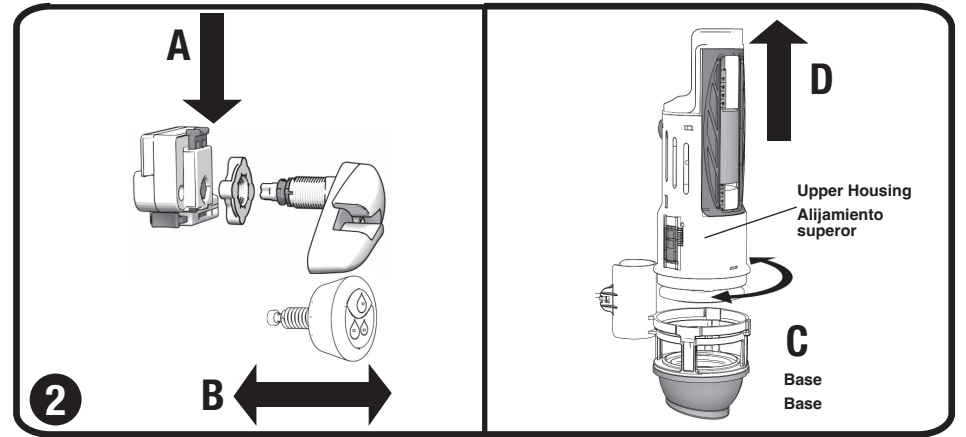

- 3** A. Push in Blue or Green Release.
A. Presione el dispositivo de liberación azul o verde.
- 4** B. Separate Handle or Button.
B. El botón/manija separado.
- 5** C. Twist Upper Housing to unlock.
C. Gire el alojamiento superior para desbloquearlo.
- 6** D. Pull up from Base to separate.
D. Tirelo hacia arriba desde la base para separarlo.

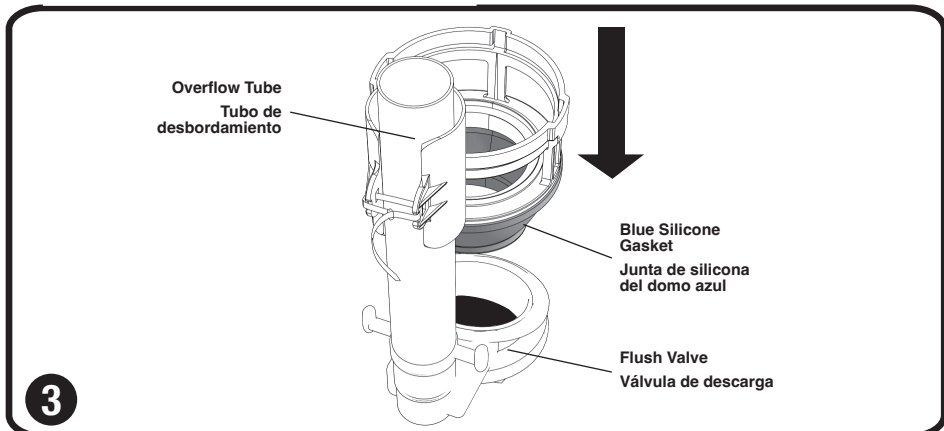

Slide Base down overflow tube, seating Blue Silicone Gasket into flush valve. Unit is designed to install vertically with both angled and straight flush valve openings. Gasket should seat tight enough to make a seal, but not so much that the dome gasket warps.

Desliza la base hacia abajo por el tubo de rebosadero, asentando la junta de silicona azul en la válvula de descarga. La unidad está La junta debe quedar suficientemente ajustada para sellar, pero no tanto que deforme la junta con forma de cúpula.

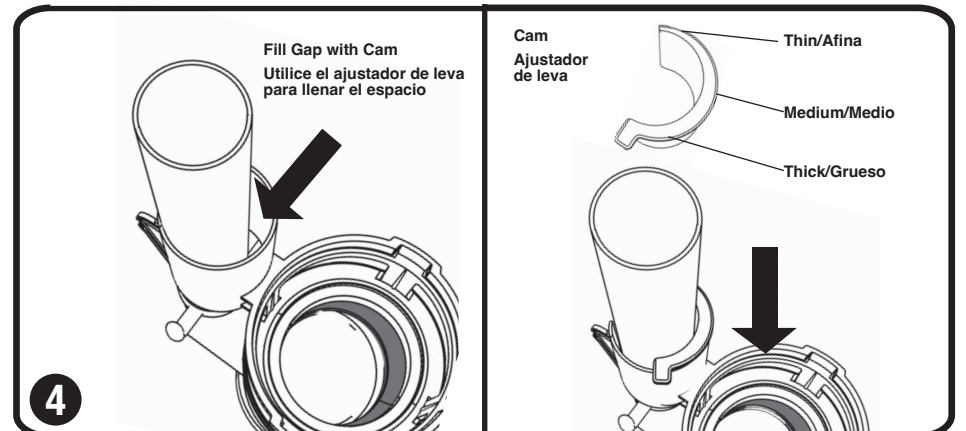

If gap appears around overflow tube, estimate width of space and use with thick, medium or thin section of Cam, as needed to fill gap.

Si aparece una separación del tubo de desbordamiento, anchura de estimación de espacio y uso o grueso, medio o fina sección de Leva, como necesité para llenar el espacio.

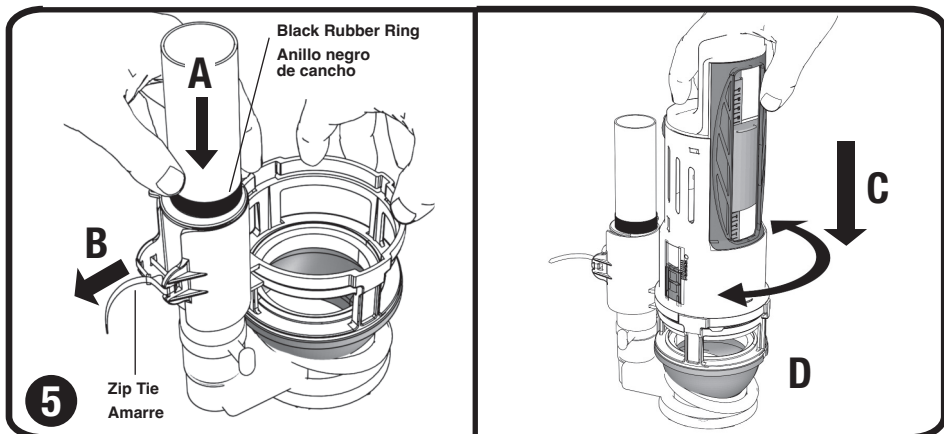

- 7** A. Slide Black Rubber Ring onto overflow tube. Maintain slight downward pressure to Rubber Ring.
A. Deslice el anillo negro de caucho en el tubo de desbordamiento. Mantenga una leve presión hacia abajo en el anillo de caucho.
- 8** B. Pull Zip Tie tight.
B. Luego tire el amarre firmemente.
- 9** C. Attach Upper Housing to Base.
C. Conecte el alojamiento superior en la base.
- 10** D. Twist to lock in place.
D. Gírelo para fijarlo en su lugar.

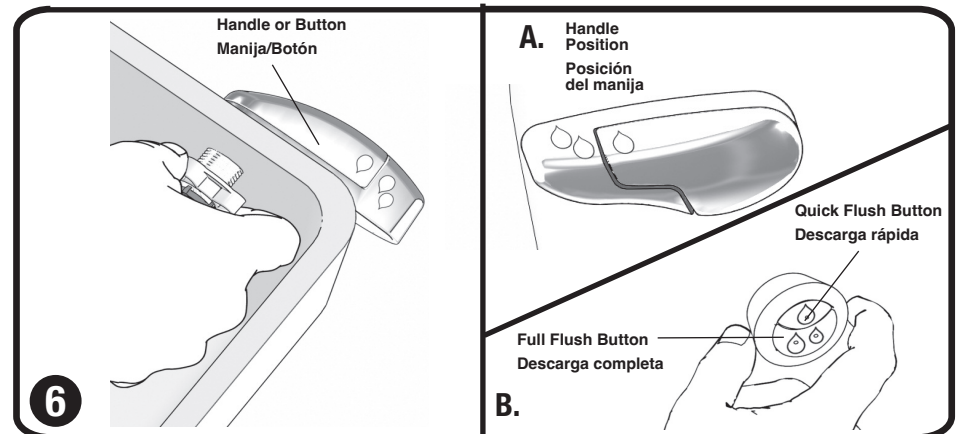

- 11** A. For units with Handle, position and hand tighten Handle in a standard operating position.
A. Para las unidades con manija, la posición y apriete a mano manejar en una posición de operación estándar.
- 12** B. For units with Button, hand tighten Button with smaller Quick Flush Button positioned above the Full Flush Button.
B. Apriete el botón manualmente con el botón de descarga rápida más pequeño ubicado sobre el botón de descarga completa.

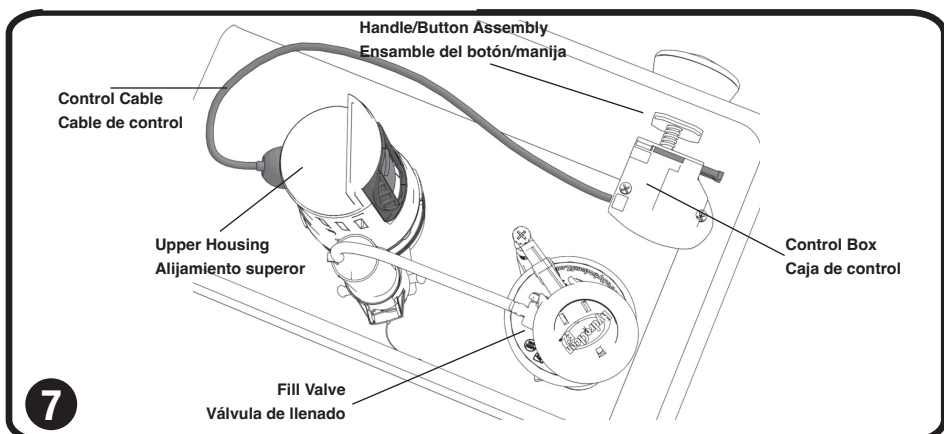

Match the color-coded hole to the corresponding Handle/Button connection pieces, attach white Control Box to Handle/Button. Audible click assures that Clip has secured Control Box to Handle/Button and unit will no longer pull apart without pushing the Green or Blue Push Release.

CONTROL BOX AND CONTROL CABLE MUST NOT TOUCH FILL VALVE OR INTERFERE WITH FILL VALVE'S OPERATION.

Conecte la caja de control blanca en el ensamble del manija/botón. Un clic audible asegura que el clip ha ajustado la caja de control a la manija/botón, y la unidad ya no se moverá sin presionar el botón de liberación verde o azul. **LA CAJA DE CONTROL Y EL CABLE DEL BOTÓN NO DEBEN TOCAR LA VÁLVULA DE LLENADO O INTERFERIR CON LA OPERACIÓN DE LA VÁLVULA DE LLENADO.**

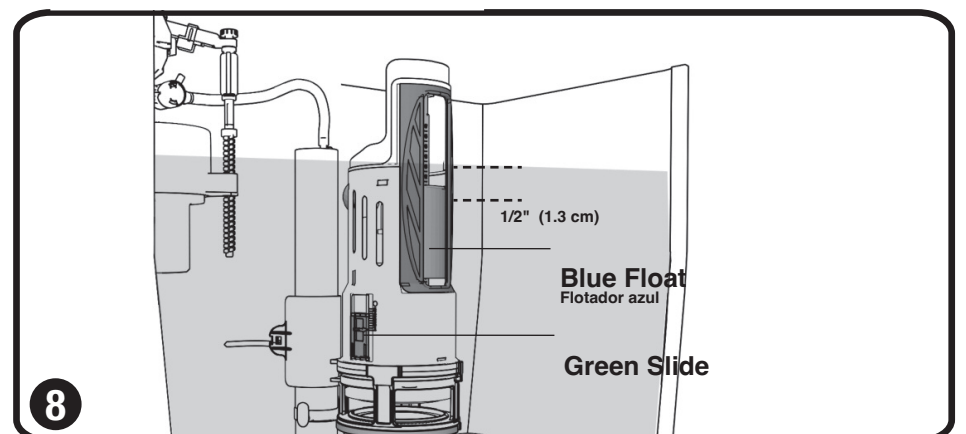

Proper water level should be indicated inside tank or 1/2" to 1" (13 - 25 mm) below overflow tube.

Adjust Blue Float. Begin with Blue Float at lowest position. Adjust Blue Float upwards to reduce the amount of water for the quick flush. Top of Float must be at least 1/2" (13 mm) below water level. In most cases water level can be raised by adjusting the fill valve.

- Quick Flush = Blue Float**
Up = less water drains
Down = more water drains (per flush)
- Full Flush = Green Slide**
Up = less water drains
Down = more water drains (per flush)

Ajusta el flotador azul. La parte superior del flotador debe estar al menos 1.3 cm por debajo del nivel del agua.

Ajusta el flotador azul. Comienza con el flotador azul en la posición más baja. Ajusta el flotador azul hacia arriba para reducir la cantidad de agua en descarga rápida. La parte superior del flotador tiene que estar al menos 1.3 cm por debajo del nivel del agua. En la mayoría de los casos, el nivel del agua puede elevarse ajustando la válvula de llenado.

- Descarga rápida = Flotador azul**
(Hacia arriba = menos agua. Hacia abajo = más agua)
- Descarga completa = Deslizador verde**
(Hacia arriba = menos agua. Hacia abajo = más agua)

Si cuenta con una válvula de llenado de tipo grifo de flotador, puede que necesite adquirir una válvula de llenado HydroClean o HydroWorks.

NOTA

If you have a ballcock style fill valve, you may need to purchase a HydroClean or HydroWorks Fill Valve

NOTE

Marque este nivel antes de cerrar el suministro de agua o tirar la cadena del inodoro. Consultaremos esta marca cuando comencemos a maximizar su ahorro de agua. Consulte la hoja Consejos a Información para ahorrar agua.

See Water Saving Tips and Tricks sheet

This mark will be referred to when maximizing your water savings. Mark this level before shutting off water or flushing toilet.

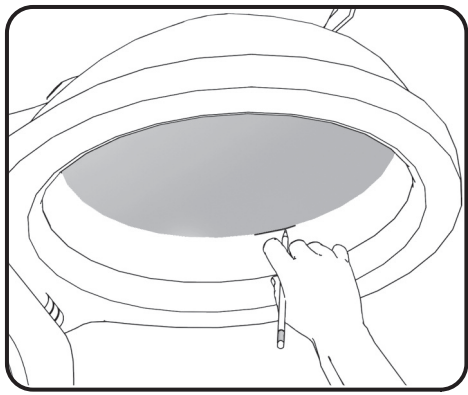

ANTES DE EMPEZAR BEFORE YOU BEGIN

DANCO WARRANTY

Subject to the exclusions herein, Danco, Inc. (Seller) warrants to the original purchaser (Buyer) of this HYDRORIGHT® 270/271 product (Product) that the Product will be free from material defects in workmanship and materials under normal use and service for the expected lifetime of the Product, which is HYDRORIGHT® 270/271 5 years from the date of purchase.

Seller's sole and exclusive obligation under this warranty (and Buyer's sole and exclusive remedy) shall be upon prompt written notice by Buyer to Seller during the warranty period of any breach of this warranty to either replace or repair, at Seller's option, any defective product or part found by Seller to be defective. This limited warranty only covers replacement or repair of the Product or parts thereof at Seller's facility and does not include the cost of shipment, labor, inspection, removal or installation of the new Product or parts.

Except for the limited warranty expressly provided herein, Seller disclaims and excludes all other warranties, express or implied, including, without limitation, implied warranties of merchantability, and fitness for a particular purpose. There is NO WARRANTY in cases of: negligence; abuse; misuse; abnormal usage; being subjected to harmful conditions (such as freezing or overheating); accidents; normal wear and tear; failure to follow Seller's instructions; improper installation; over-tightening; product modification; failure of proper storage or maintenance; or exposure of the Product to in tank drop in cleaning products, including but not limited to those containing bleach or chlorines.

In no event shall Seller be liable for incidental, compensatory, punitive, consequential, indirect, special, water damage, flooding, property damage, personal injury or other damages. Seller's aggregate liability with respect to a defective product shall be limited to the monies paid to the Seller for that defective product.

This warranty does not apply to local building code compliances. Since local code requirements vary greatly throughout the country, Distributors, Authorized Service Representatives, Dealers, Installation Contractors, and users of plumbing products should determine whether there are any code restrictions applicable in any way to the product to insure local code compliances before installation. Danco® makes no representation or warranty regarding, and shall not be responsible for, any code compliances.

Prompt written notice of any warranty claim or request for warranty service should be sent to Seller at the following address: Danco, Inc., Customer Service, 2727 Chemsearch Boulevard, Irving, Texas 75062.

DO NOT USE IN-TANK DROP-IN TOILET BOWL CLEANERS containing harsh chemicals, bleach or chlorine. Use of such products will **RESULT IN DAMAGE** to tank components and **MAY CAUSE FLOODING AND PROPERTY DAMAGE** and **WILL VOID THE WARRANTY OF DANCO**.

DO NOT OVERTIGHTEN nut or tank/bowl may crack and/or leak.

GARANTÍA DE DANCO

Sujeto a las exclusiones aquí expuestas, Danco, Inc. (Vendedor) garantiza al comprador original (Comprador) del producto HydroRight® 270/271 (Producto) que este no presentará defectos materiales ni de fabricación, en condiciones de uso y servicio normales, durante su vida útil prevista, que es de HydroRight® 270/271 5 años a partir de la fecha de compra.

Al amparo de esta garantía, la única y exclusiva obligación del vendedor (y el único y exclusivo remedio del comprador) será —mediante notificación escrita inmediata del comprador al vendedor sobre cualquier falla durante el periodo de garantía— reemplazar o reparar, a opción del vendedor, cualquier pieza o producto que el vendedor acepte como defectuoso. Esta garantía limitada sólo cubre el reemplazo o la reparación del producto o sus piezas en las instalaciones del vendedor, sin incluir los costos de envío, mano de obra, inspección, retiro o instalación del producto ni de piezas nuevas.

A excepción de la garantía limitada descrita aquí, el vendedor no reconoce y excluye cualquier otra, expresa o implícita, incluyendo, pero sin limitación, las garantías implícitas de comercialización e idoneidad del producto para determinado propósito. **NO HAY GARANTÍA** en caso de: negligencia, abuso, uso indebido, anormal o en condiciones perjudiciales (tales como congelamiento o sobrecalentamiento); accidentes, uso y desgaste normal, incumplimiento de las instrucciones del vendedor, instalación incorrecta, ajuste excesivo, modificación del producto, almacenaje o mantenimiento inadecuados, exposición a productos de limpieza en tanque, incluyendo, pero sin limitarse a, los productos que contengan blanqueadores o cloro.

En ningún caso el vendedor será responsable por daños consecuentes, compensatorios, correctivos, secundarios, indirectos, especiales o causados por el agua o por inundaciones, ni por daños a la propiedad, lesiones personales u otros daños. La responsabilidad total del vendedor con respecto a un producto defectuoso se limitará al importe pagado al vendedor.

Esta garantía no se aplica al cumplimiento de los códigos locales de construcción. Puesto que las exigencias de los códigos locales varían significativamente por todo el país, los distribuidores, representantes autorizados de servicios, concesionarios, contratistas de instalación y usuarios de productos de plomería deben determinar si hay restricciones codificadas aplicables de alguna forma al producto para garantizar el cumplimiento de tales códigos antes de la instalación. Danco® no formula declaración ni concede garantía ni será responsable por el incumplimiento de ningún código.

La notificación escrita inmediata de reclamación o de solicitud del servicio de garantía debe enviarse al Vendedor a la siguiente dirección: Danco, Inc., Customer Service, 2727 Chemsearch Boulevard, Irving, Texas 75062.

Cláusula adicional para productos dentro del tanque: Válvulas de llenado, válvulas de descarga, tapones y otros:

NO USAR LIMPIADORES DE TAZAS DE INODORO QUE SE COLOQUEN DENTRO DEL TANQUE y contengan sustancias químicas agresivas como blanqueador o cloro. El uso de estos productos **PROVOCARÁ DAÑOS** a los componentes del tanque y **PUDIERA CAUSAR INUNDACIONES Y DAÑOS A LA PROPIEDAD**, así como **ANULAR LA GARANTÍA DE DANCO**.

NO APRIETES DEMASIADO la tuerca, pues el tanque/la taza podrían romperse y/o presentar filtraciones.

HYR270/HYR271/BSP38 E/S 1/2021

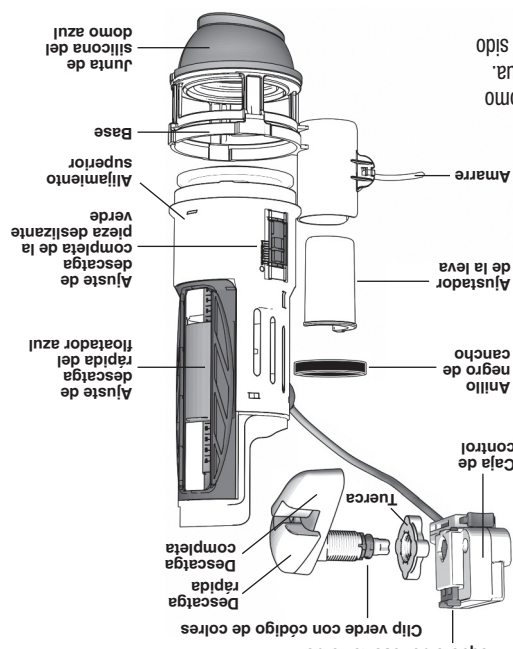

Instalación el convertidor de doble descarga*

Si su unidad tiene un manija

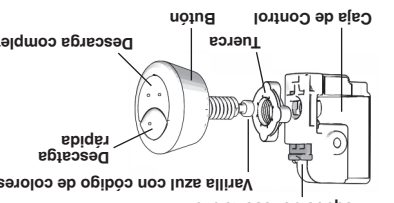

Si su unidad tiene un botón

*This device is not intended to be used as a retrofit device for 1.28 gpf water closets. Performance may vary since product was not tested on all models of water closets.

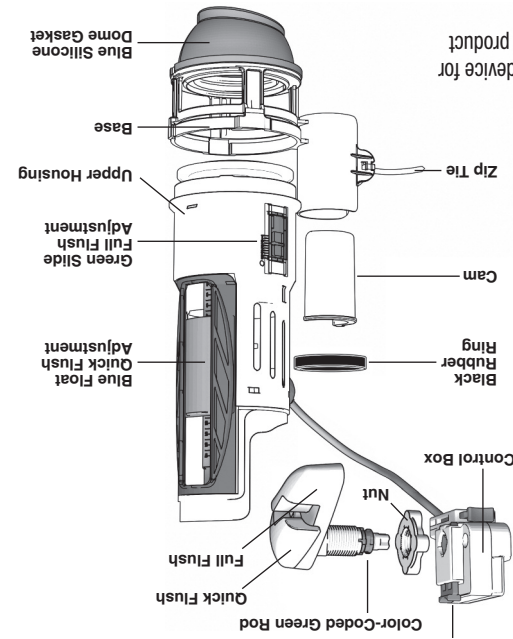

Installing the Dual Flush Converter*

If your unit has a handle

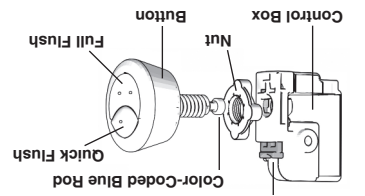

If your unit has a button

Refer to this illustration to familiarize yourself with terms for parts of the Dual Flush Converter

QUICK INSTALLATION INSTRUCTIONS INSTRUCCIONES DE INSTALACIÓN RÁPIDA

Thank you for purchasing our

HYDRORIGHT® DUAL FLUSH CONVERTER

This product will help the environment and your wallet by saving thousands of gallons of water every year

This device is not intended to be used as a retrofit device for 1.28 gpf water closets. Performance may vary since product was not tested on all models of water closets.

HydroRight® is a registered trademark of Danco, Inc.

Gracias por adquirir nuestro

HYDRORIGHT® CONVERTER DE DOBLE DESCARGA

Este producto ayuda al medio ambiente y a su bolsillo al ahorrar miles de galones (litres) de agua cada año.

Este dispositivo no está destinado u ser utilizando como dispositivo de adaptación en el 1.28 armarios gpf agua.

El rendimiento puede variar ya el producto no ha sido probado en todas modelos de inodoros.

HydroRight® es una marca registrada de Danco, Inc.



2727 Chemsearch Boulevard
Irving, Texas 75062
Ph. (800) 523-5135
WWW.DANCO.COM

©2023 Manufactured for Danco, Inc.
All Rights Reserved.

HYR270/HYR271/BSP38